

VST

Sistema para colocar y empujar tapón cabezudo



El VST es una embudidora automática equipada con:

- Chasis de acero inoxidable con transportador motorizado de 1500 mm, cadena de paletas de acetal de anchura 82.5 mm.
- Armario eléctrico con programación del tiempo de atornillado y otros tiempos de espera.
- Un dispositivo de detección y de parada de los productos bajo la cabeza de taponado, con centrífugo simétrico neumático equipado con varios mandos de centrado.
- Máquina conforme a las normas CE.

- Un sistema automático de alimentación del producto (mesa de alimentación cilíndrica o rectangular, placa de transferencia, etc.)
- Un sistema automático de entrada del producto a la entrada de la máquina (mesa de alimentación cilíndrica independiente, mesa de alimentación rectangular, placa de transferencia, etc.)
- Un sistema automático de recepción de productos a la salida de la máquina (mesa de recepción cilíndrica independiente, rectangular, una placa de transferencia...)

Antes de validar cualquier pedido, podemos realizar pruebas gratuitas para garantizar la viabilidad de su proyecto. No dude en ponerse en contacto con nosotros.

Características técnicas VST

PESO APROXIMATIVO EN KG	450 kg (dependiendo de la opción)
--------------------------------	-----------------------------------

MEDIDAS (CON CHASIS)	1006 mm ancho 2702 mm altura 2176 mm de profundidad
-----------------------------	---

POTENCIA CONSUMIDA	1 kW
---------------------------	------

ALIMENTACIÓN ELÉCTRICA	220 V mono
-------------------------------	------------

FRECUENCIA	~ 50 Hz 16 A
-------------------	--------------

CONTROL	por pantalla táctil
----------------	---------------------

TEMPERATURA IDEAL DE FUNCIONAMIENTO	entre 10°C y 30°C
--	-------------------

Tenga en cuenta que esta máquina requiere una fuente de alimentación eléctrica y neumática

Foco Técnico n°1

CONEXIÓN NEUMÁTICA / ELÉCTRICA

Conexión neumática: 1 conexión de aire sobre manómetro - Por debajo de 6 bares constantes (Manguera a prever \emptyset Int/Ext = 8/10 mm)

Conexión eléctrica: 1 Cable 220 voltios - longitud 6 metros - Enchufe doméstico

Foco técnico n°2

PANTALLA TÁCTIL

La pantalla táctil en color permite ajustar fácilmente varios parámetros como:

- Selección de la posición y las opciones

- Ajuste de los temporizadores

- Contador de días

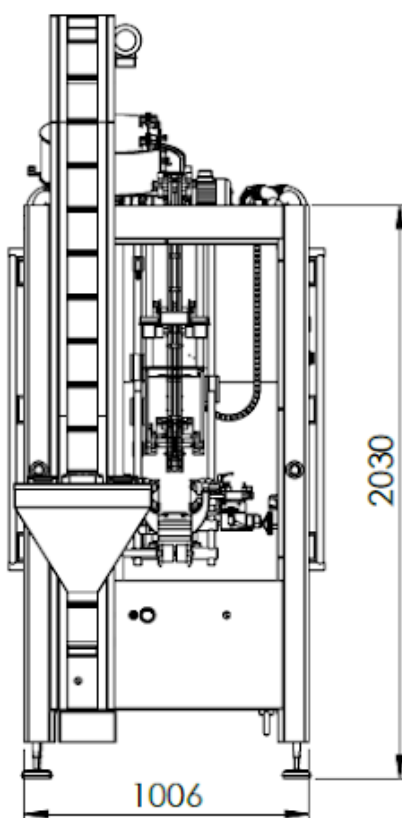
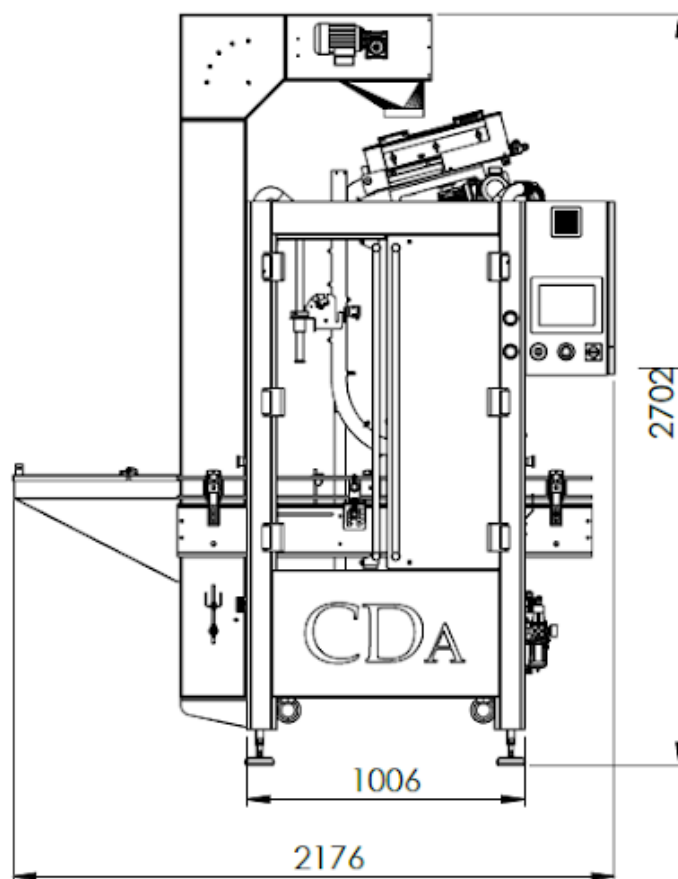

Las fotos, cadencias y descripciones se proporcionan a título indicativo sin valor contractual.